

## PRIJSLIJST PLEZIERVAART

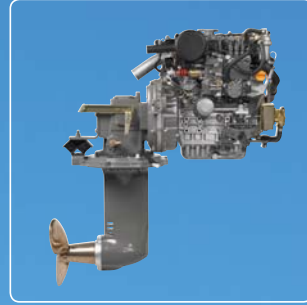

# Motoren met keerkoppeling

\* directe koeling

Motoren type	Aantal Cylinders	Vermogen vliegwiel kW / pk	Omwenteling per minuut	Type keerkoppeling	Overbrenging	Paneel	Droog Gewicht kg	Prijs excl. BTW in Euro
1GM10*	1	6.7 / 9.1	3600	KM2P-1	2.62 - 3.22	A	81	5.025,-
2YM15	2	10.3 / 14	3600	KM2P-1	2.62 - 3.22	VDO B	113	6.450,-
2YM15	2	10.3 / 14	3600	KM3V	2.62 - 3.20	VDO B	118	8.090,-
3YM20	3	15.4 / 21	3600	KM2P-1	2.62 - 3.22	VDO B	130	7.300,-
3YM20	3	15.4 / 21	3600	KM3V	2.36 - 3.20	VDO B	135	8.940,-
3YM30	3	21.3 / 29	3600	KM2P-1	2.62 - 3.22	VDO B	133	8.300,-
3YM30	3	21.3 / 29	3600	KM3-V	2.36 - 3.20	VDO B	138	9.930,-
3JH5-E	3	28.7 / 39	3000	KM35P	2.36 - 2.61	VDO C	185	10.550,-
3JH5-E	3	28.7 / 39	3000	KM35A	2.33 - 2.64	VDO C	186	10.550,-
3JH5-E	3	28.7 / 39	3000	ZF15MIV	2.13 - 2.99	VDO C	203	12.600,-
4JH5-E	4	39.6 / 54	3000	KM35P	2.36 - 2.61	VDO C	212	12.300,-
4JH5-E	4	39.6 / 54	3000	KM35A2	2.33 - 2.64	VDO C	213	12.300,-
4JH5-E	4	39.6 / 54	3000	KM4A1	2.14 - 2.63	VDO C	228	12.650,-
4JH5-E	4	39.6 / 54	3000	ZF25	1.97 - 2.80	VDO C	244	13.850,-
4JH5-E	4	39.6 / 54	3000	ZF15MIV	2.13 - 2.99	VDO C	230	14.300,-
4JH4-TE	4	55.2 / 75	3200	KM4A2	1.47 - 2.63	VDO C	237	15.200,-
4JH4-TE	4	55.2 / 75	3200	KMH4A	2.04 - 2.45	VDO C	238	15.650,-
4JH4-TE	4	55.2 / 75	3200	ZF25	1.97 - 2.80	VDO C	237	16.050,-
4JH4-HTE	4	80.9 / 110	3200	KM4A2	1.47 - 2.63	VDO C	247	17.500,-
4JH4-HTE	4	80.9 / 110	3200	KMH4A	2.04 - 2.45	VDO C	248	18.200,-
4JH4-HTE	4	80.9 / 110	3200	ZF25	1.97 - 2.80	VDO C	267	18.500,-
4JH3-DTE	4	91.9 / 125	3800	KMH4A	2.04 - 2.45	VDO C	260	18.850,-
4JH3-DTE	4	91.9 / 125	3800	ZF25	1.97 - 2.80	VDO C	267	19.075,-
4LHA-HTP	4	118 / 160	3300	KMH50A	1.67 - 2.43	NEW C	404	23.475,-
4LHA-DTP	4	147 / 200	3300	KMH50A	1.67 - 2.43	NEW C	409	24.680,-
4LHA-STP	4	176 / 240	3300	KMH50A	1.67 - 2.43	NEW C	409	25.880,-
4BY2-150	4	110 / 150	4000	KMH40A	1.57 - 2.62	UNL	285	21.450,-
4BY2-180	4	132 / 180	4000	KMH40A	1.57 - 2.62	UNL	285	23.700,-
6BY2-220	6	162 / 220	4000	KMH50A	1.67 - 2.43	UNL	345	25.150,-
6BY2-260	6	191 / 260	4000	KMH50A	1.67 - 2.43	UNL	345	29.100,-
6LPA-STP2	6	232 / 315	3800	KMH50A	2.04 - 2.43	NEW C	452	29.150,-
8LV320	V8	235 / 320	3800	KMH50A	1.67 - 2.43	VCS	509	36.950,-
8LV320	V8	235 / 320	3800	KMH52V	1.22 - 2.47	VCS	529	38.800,-
8LV370	V8	272 / 370	3800	KMH50A	1.67 - 2.43	VCS	509	39.160,-
8LV370	V8	272 / 370	3800	KMH52V	1.22 - 2.47	VCS	529	41.050,-

## Motoren met keerkoppeling (vervolg)

Motoren type	Aantal Cylinders	Vermogen vliegwiel kW / pk	Omwenteling per minuut	Type keerkoppeling	Overbrenging	Paneel	Droog Gewicht kg	Prijs excl. BTW in Euro
6LY2A-STP	6	324 / 440	3300	KMH60A	2.04 - 2.43	NEW C	607	46.500,-
6LY3A-UTP	6	279 / 380	3300	KMH61A	2.04 - 2.43	UNL	718	38.700,-
6LY3A-STP	6	324 / 440	3300	KMH61A	2.04 - 2.43	UNL	718	45.750,-
6LY3A-ETP	6	353 / 480	3300	KMH61A	2.04 - 2.43	UNL	718	53.600,-
6CX530	6	390 / 530	2900	KMH70A	1.23 - 2.56	UNL	914	op aanvraag
6SY-STP 655	6	482 / 655	2300	ZF325-1	1.46 - 2.96	UNL	1280	op aanvraag
6SY-STP 720	6	530 / 720	2300	ZF325-1	1.46 - 2.50	UNL	1280	op aanvraag
8SY-STP 900	V8	662 / 900	2300	ZF360-1	1.00 - 2.90	UNL	1835	op aanvraag

## Motoren met Saildrive\*\*

\* directe koeling \*\*saildrive excl. schroef

Motoren type	Aantal Cylinders	Vermogen vliegwiel kW / pk	Omwenteling per minuut	Type keerkoppeling	Overbrenging	Paneel	Droog Gewicht kg	Prijs excl. BTW in Euro
1GM10-CE*	1	6.7 / 9.1	3600	SD20	2.64	A	104	6.850,-
2YM15-CE	2	10.3 / 14	3600	SD20	2.64	VDO B	134	8.250,-
3YM20-CE	3	15.4 / 21	3600	SD20	2.64	VDO B	144	9.150,-
3YM30-CE	3	21.3 / 29	3600	SD20	2.64	VDO B	157	10.150,-
3JH5-CE	3	28.7 / 39	3000	SD50	2.32	VDO B	213	12.500,-
4JH5-CE	4	39.6 / 54	3000	SD50	2.32	VDO C	240	14.200,-
4JH4-TCE	4	55.2 / 75	3200	SD50-4T	2.32	VDO C	249	16.750,-

## Motoren met Sterndrive\*\*\*

\*\*\*Sterndrive excl. propellerset

Motoren type	Aantal Cylinders	Vermogen vliegwiel kW / pk	Omwenteling per minuut	Type keerkoppeling	Overbrenging	Paneel	Droog Gewicht kg	Prijs excl. BTW in Euro
4BY2-150-Z	4	110 / 150	4000	Bravo X 1-2	1.36 - 2.00	UNL	348	28.800,-
4BY2-150-ZT	4	110 / 150	4000	ZT370	1.65 - 2.18	UNL	352	28.500,-
4BY2-180-Z	4	132 / 180	4000	Bravo X 1-2	1.36 - 2.00	UNL	348	31.050,-
4BY2-180-ZT	4	132 / 180	4000	ZT370	1.65 - 2.18	UNL	352	30.500,-
6BY2-220-Z	6	162 / 220	4000	Bravo X 1-2	1.36 - 2.00	UNL	408	32.350,-
6BY2-220-ZT	6	162 / 220	4000	ZT370	1.65 - 2.18	UNL	412	31.800,-
6BY2-260-Z	6	191 / 260	4000	Bravo X 1-2	1.36 - 2.00	UNL	408	36.250,-
6BY2-260-ZT	6	191 / 260	4000	ZT370	1.65 - 2.18	UNL	412	35.700,-
8LV320Z	V8	235 / 320	3800	ZT370	1.65 - 1.78	VCS	550	43.750,-
8LV370Z	V8	272 / 370	3800	ZT370	1.65 - 1.78	VCS	550	45.960,-
6LPA-STZP2	6	232 / 315	3800	Bravo X 1-2	1.36 - 2.00	NEW C	522	36.500,-
6LPA-STZTP2	6	232 / 315	3800	ZT370	1.65 - 1.78	NEW C	526	39.450,-



## Standaard dynamo 12 volt

GM serie	35 Ampere
YM/JH/LH Serie	80 Ampere
BY serie	150 Ampere
LV serie	180 Ampere

## Standaard leveringsomvang

Interkoeling uitvoering, 12 Volt elektrische uitvoering en elektrische stopinrichting vanaf YM serie, tussenkabel (3 meter op GM+YM serie, 4 meter op 3JH5 serie en 6 meter op de overige motoren), instructieboek en motorolie.

## Meerprijs bij bestelling motor

Semi-dubbelpolig op YM	445,-
Semi-dubbelpolig op JH	685,-
Semi-dubbelpolig op LP	1.590,-
Semi-dubbelpolig op BY	1.490,-

## Meerprijs tweede dynamo bij bestelling motor voor JH, LH en LY3 serie

Vermogen	Merk	Toepasbaar	Prijs
12 Volt, 80 Amp	Hitachi	behalve JH	670,-
12 Volt, 120 Amp	Balmar incl. regelaar	behalve JH	1.050,-
24 Volt, 70 Amp	Balmar incl. regelaar	behalve JH	1.270,-
12 Volt, 130 Amp	Mastervolt incl. regelaar	JH & overig	1.600,-
24 Volt, 75 Amp	Mastervolt incl. regelaar	JH & overig	1.600,-

## Leveringscondities

Levering franco Benelux; prijzen per stuk excl. B.T.W.; betaling bij aflevering; 2 jaar garantie (zie garantie voorwaarden); voorwaarden conform V.I.V.

Zie voor relevante ISO-norm voor vermogensmeting de desbetreffende motorbrochure. Andere motor-, keerkoppeling- en reductiecombinaties in overleg. Prijswijzigingen en fouten voorbehouden. Deze prijslijst is tot stand gekomen onder verantwoording van Yanmar Benelux B.V. Voorgaande prijslijsten komen hiermee te vervallen. Kijk voor de meest recente prijslijst op [www.yanmarbenelux.nl](http://www.yanmarbenelux.nl)

**UNL** Unlimited uitvoering (incl. toerenteller met LCD display voor 9 motorfuncties, elektronische bedieningshandel en start/stoppaneel)

**VCS** Vessel Control System (incl. multifunctioneel kleurendisplay, bedieningshendel chrom en NMEA2000 uitgang voor digitale klokken)

Uw dealer: